

T. Standsning og parkering

§ 187. T 33 Parkeringsbåse: Parkeringsbåse og parkeringsbane med langsgående parkering kan uanset bestemmelsen i færdselslovens § 29, stk. 1, nr. 2, afmærkes i T-kryds på gennemgående vej modsat vejtilslutningen, når parkeringsarealet er anlagt i en lomme i fortov eller rabat, eller er del af et gennemgående parkeringsareal, og når der ikke er anlagt cykelsti langs parkeringsarealets højre side, jf. figur 8.

Stk. 2. Parkeringsbåse og parkeringsbane kan endvidere ved kryds afmærkes i en afstand på mindst 5 m fra den tværgående kørebane eller cykelstis nærmeste kant i følgende situationer:

- 1) på ensrettede veje, hvor ensretningen fører bort fra krydset, såfremt ensretningen gælder al kørende trafik inkl. cyklister, jf. figur 8,
- 2) langs en mere betydende vej i samme side som sidevejstilslutningen, såfremt parkeringsarealet er anlagt i en lomme i fortov eller rabat, og såfremt sidevejens vigelinje (*S 11 Vigelinje* eller *S 13 Stoplinje*) er placeret i kanten af den nærmeste gennemgående vognbane, jf. figur 8,
- 3) langs andre veje, såfremt parkeringsarealet er anlagt i en lomme i fortov eller rabat. I kørselsretningen væk fra krydset må der alene anvendes langsgående parkeringsbane, jf. figur 8, eller
- 4) langs svagt trafikerede veje, såfremt parkeringsarealet etableres ved tydelig forsætning af kørebane-kanten.

Kørebaneafmærkningen kan undlades i sådanne tilfælde, jf. figur 8.

Stk. 3. Parkeringsbaner skal være udført og afmærket, således at de ikke kan forveksles med almindelige vognbaner.

Stk. 4. Vejdirektoratet kan tillade afmærkning af parkeringsbåse for handicappede i en afstand af 5-10 m fra kryds. En sådan afmærkning skal være begrundet i de handicappedes særlige behov, og der må ikke være en rimelig alternativløsning.

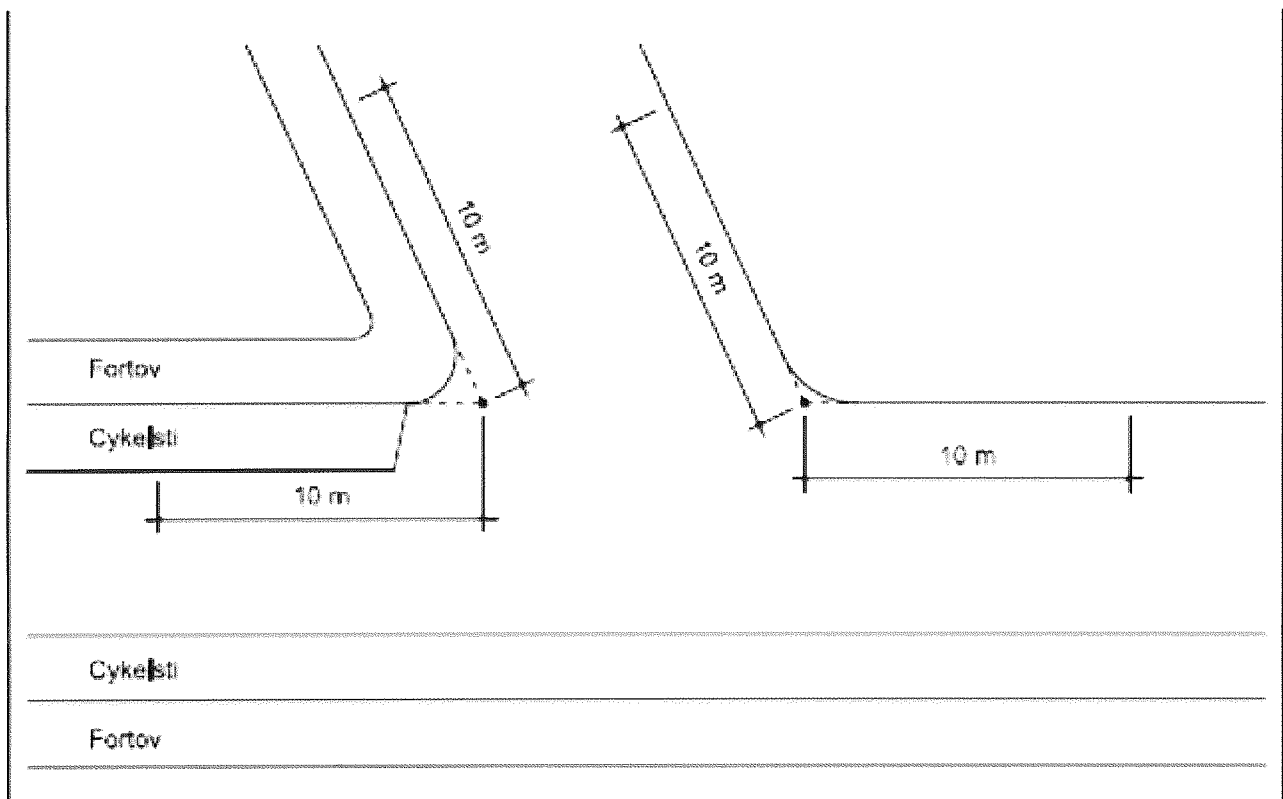

Figur 9. Måleregler for »10 m-reglen«